

МІНІСТЕРСТВО ОСВІТИ І НАУКИ УКРАЇНИ  
СУМСЬКИЙ ДЕРЖАВНИЙ ПЕДАГОГІЧНИЙ УНІВЕРСИТЕТ  
ІМЕНІ А.С. МАКАРЕНКА

ОСВІТНЬО-ПРОФЕСІЙНА ПРОГРАМА  
Педагогіка вищої школи  
другого (магістерського) рівня вищої освіти  
за спеціальністю 011 Освітні, педагогічні науки  
галузі знань 01 Освіта/Педагогіка

ЗАТВЕРД...

В:

від « 28 » листопада 20 22 року,

протокол № 4

Ос.

о з

20 23 року

Ректор

(наказ № 448 від « 28 » листопада 20 22 р.)



Суми 2022

**ЛИСТ ПОГОДЖЕННЯ**  
**освітньо-професійної програми**  
**«Педагогіка вищої школи»**  
**другого (магістерського) рівня вищої освіти**  
**за спеціальністю 011 «Освітні, педагогічні науки»**  
**галузі знань 01 Освіта/Педагогіка**

Освітньо-професійна програма розглянута на засіданні кафедри менеджменту освіти та педагогіки вищої школи.

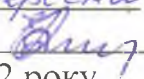
Протокол № 2 від 6 вересня 2022 р.  
Завідувач кафедри  О.Г. Козлова  
«1» жовтня 2022 року

Ухвалено науково-методичною комісією Навчально-наукового інституту педагогіки і психології

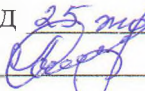
Протокол № 3 від 25 жовтня 2022 року  
Голова НМК  Ю. М. Бондаренко

Перший проректор  Л.В. Пшенична

Керівник центру забезпечення якості вищої освіти  М.М. Ячменик

## **ПЕРЕДМОВА**

Освітньо-професійна програма розроблена відповідно до стандарту вищої освіти за спеціальністю 011 Освітні, педагогічні науки для другого (магістерського) рівня вищої освіти (наказ Міністерства освіти і науки України від 11 травня 2021 року № 520) та на основі положень Закону України «Про вищу освіту» (ст. 1, п. 1.17; ст. 5, п.1; ст. 1 п. 1.13; ст. 1 п. 1.19), Постанов Кабінету Міністрів України від 25 червня 2020 р. № 519 «Про затвердження Національної рамки кваліфікацій» та «Про затвердження ліцензійних умов провадження освітньої діяльності від 30.12.2015 р. №1187, Положення про організацію освітнього процесу у Сумському державному педагогічному університеті імені А.С.Макаренка від 27 травня 2019 року.

### **Розробники:**

#### **Гарант освітньої програми:**

Корж-Усенко Лариса Вікторівна - доктор педагогічних наук, доцент, доцент кафедри менеджменту освіти та педагогіки вищої школи.

### **Члени робочої групи:**

Козлова Олена Григорівна – кандидат педагогічних наук, професор, професор кафедри менеджменту освіти та педагогіки вищої школи.

Статівка Валентина Іванівна - доктор педагогічних наук, професор кафедри менеджменту освіти та педагогіки вищої школи.

Мартиненко Дар'я Володимирівна - начальник методично-організаційного відділу СумДПУ імені А.С.Макаренка.

Чхайло Микола Борисович – доцент кафедри теорії та методики спорту СумДПУ імені А.С.Макаренка. Заслужений працівник фізичної культури і спорту України. Випускник освітньо-професійної програми «Педагогіка вищої школи» 2018 р.

Фролов Олександр Вікторович – заступник начальника управління оборонної роботи, забезпечення законності та правопорядку Сумської обласної державної адміністрації - начальник відділу оборонної роботи та з управління персоналом, випускник освітньо-професійної програми «Педагогіка вищої школи» 2003 р.  
Білокобильська Любов Борисівна – директор комунального закладу Сумської обласної ради Лебединський педагогічний фаховий коледж імені А. Макаренка.

Порфило Вікторія Миколаївна – заступник директора Сумського закладу загальної середньої освіти I - III ступенів №19 ім. М.С. Нестеровського Сумської міської ради.

Кривцова Олена Борисівна – студентка спеціальності *011 Освітні, педагогічні науки (Педагогіка вищої школи)*.

**Рецензенти:**

Бурчак Станіслав Олександрович - доктор педагогічних наук, доцент, декан факультету технологічної і професійної освіти, Глухівський національний педагогічний університет імені Олександра Довженка.

Ткаченко Андрій Володимирович – доктор педагогічних наук, доцент, доцент кафедри педагогічної майстерності та менеджменту імені І.А. Зязюна, Полтавський педагогічний університет імені В. Г. Короленка.

Роговенко Ольга Вікторівна – директор відокремленого структурного підрозділу «Сумський фаховий коледж Сумського національного аграрного університету».

## Профіль освітньої програми Педагогіка вищої школи

<b>1 – Загальна інформація</b>	
<b>Повна назва вищого навчального закладу та структурного підрозділу</b>	Сумський державний педагогічний університет імені А.С. Макаренка Навчально-науковий інститут педагогіки і психології Кафедра менеджменту освіти та педагогіки вищої школи
<b>Рівень вищої освіти</b>	Другий (магістерський) рівень
<b>Ступінь вищої освіти</b>	Магістр
<b>Галузь знань</b>	01 Освіта/Педагогіка
<b>Форми здобуття освіти</b>	Інституційна (очна - денна), заочна
<b>Освітня кваліфікація</b>	Магістр освітніх, педагогічних наук.
<b>Кваліфікація в дипломі</b>	Ступінь вищої освіти – магістр Спеціальність 011 Освітні, педагогічні науки
<b>Тип диплому та обсяг освітньої програми</b>	Диплом магістра, одиничний, 90 кредитів ЄКТС, термін навчання 1, 4 роки
<b>Наявність акредитації</b>	Відсутня
<b>Цикл/рівень</b>	Другий (магістерський) рівень: НРК України – 7 рівень; FQ-EHEA – другий цикл; EQF-LLL – 7 рівень
<b>Передумови</b>	Наявність ступеня вищої освіти «бакалавр» або «магістр».
<b>Мова(и) викладання</b>	Українська
<b>Термін дії освітньої програми</b>	31 вересня 2023 р.
<b>Інтернет-адреса постійного розміщення опису освітньої програми</b>	<a href="https://sspu.edu.ua/osvitni-prohramy-2022-rik">https://sspu.edu.ua/osvitni-prohramy-2022-rik</a>
<b>2 – Мета освітньої програми</b>	
Забезпечити підготовку конкурентоспроможних фахівців за спеціальністю 011 «Освітні, педагогічні науки» галузі знань 01 «Освіта/Педагогіка», здатних розв'язувати актуальні проблеми педагогіки вищої школи, складні задачі дослідницького та/або інноваційного характеру в сфері освітніх, педагогічних наук, освітнього менеджменту та освітньої практики з урахуванням регіональних особливостей.	

### 3 - Характеристика освітньої програми

<b>Опис предметної області</b>	<p><i>Об'єкти вивчення:</i> системи освіти, освітні процеси у формальній та неформальній освіті, узагальнений соціально-педагогічний досвід, висвітлений у педагогічних теоріях, концепціях, контекстних (професійно орієнтованих) практиках, методики викладання освітніх курсів у закладах вищої освіти.</p> <p><i>Теоретичний зміст:</i> основні поняття, концепції, принципи освіти та педагогіки, теоретичні основи освітніх досліджень, освітня статистика, освітні вимірювання, управління освітою.</p> <p><i>Методи, методики та технології:</i> Методи організації, здійснення, стимулювання, мотивації та контролю за ефективністю освітньо-пізнавальної діяльності; бінарні, інтегровані, індивідуально-орієнтовані, коучингові та консалтингові освітні технології; соціологічні та статистичні методи, сучасні технології навчання та організації освітнього процесу, цифрові технології.</p> <p><i>Інструменти та обладнання:</i> інформаційно-комунікаційні системи, комп'ютеризовано-технічне обладнання, програмне забезпечення відповідно до спеціалізації.</p>
<b>Орієнтація освітньої програми</b>	Освітньо-професійна програма орієнтована на здобуття студентами знань, практичних умінь, навичок та фахових компетентностей для успішної реалізації професійної діяльності.
<b>Основний фокус освітньої програми та спеціальностей</b>	Загальна (академічна) вища / вища педагогічна освіта. Основний фокус програми – підготовка фахівця зі спеціальності 011 Освітні, педагогічні науки, в галузі знань 01 Освіта/Педагогіка, який може виконувати обов'язки викладача закладу вищої освіти. Акцент робиться на здатності й готовності організувати та забезпечувати освітній процес у закладі вищої освіти з урахуванням професійно-практичної, педагогічної та психологічної підготовки здобувачів. <p><b>Ключові слова:</b> освіта, педагогіка, заклад вищої освіти, форми, методи та технології навчання, організація освітнього процесу. Загальна освіта в галузі знань 01 Освіта/Педагогіка.</p>
<b>Особливості програми</b>	Освітньо-професійна програма містить інтегральну, загальні та професійні (фахові) компетентності, нормативний зміст підготовки та результати навчання фахівців, які здатні вирішувати складні професійні завдання в галузі освіти, упроваджувати нові педагогічні та інформаційні технології у професійній діяльності. <p>Програма передбачає проведення виробничої (педагогічної) асистентської практики в закладах вищої освіти, захист кваліфікаційної роботи та є основою для навчання за ОП підготовки доктора філософії (третьій ступінь вищої освіти). Безперервні зміни в галузі освіти потребують корекції навчальних планів і програм навчальних дисциплін, періодичного оновлення переліку вибіркових курсів, ураховуючи запити і потреби потенційних замовників освітніх послуг.</p>

**4 – Придатність випускників до  
працевлаштування та подальшого навчання**

<b>Придатність до працевлаштування</b>	<p>Випускники програми готуються до викладацької, виховної, науково-методичної та організаційної діяльності в системі вищої освіти України. Підготовлені фахівці будуть спроможні виконувати професійну роботу за кодами ДК 003:2010:</p> <ul style="list-style-type: none"><li>231 – викладачі закладів вищої освіти;</li><li>2310.2 – інші викладачі закладів вищої освіти;</li><li>235 – інші професіонали в галузі освіти та навчання;</li><li>2351 – професіонали в галузі методів навчання;</li><li>2359.1 – інші наукові співробітники в галузі навчання.</li></ul> <p>Сферою працевлаштування магістр освітніх, педагогічних наук є освітні установи та заклади, підпорядковані Міністерству освіти і науки України та іншим міністерствам: заклади вищої освіти різних форм власності, науково-педагогічні установи, заклади підвищення кваліфікації та післядипломної освіти в галузі освіти</p>
<b>Академічні права випускників</b>	<p>Мають право продовжувати здобуття освіти на третьому (освітньо-науковому рівні) вищої освіти та набувати додаткових кваліфікацій у системі освіти дорослих.</p>

**5 – Викладання та оцінювання**

<b>Викладання та навчання</b>	<p>Програмою передбачено студентоцентроване навчання, самонавчання, проблемно-орієнтоване навчання на основі принципів індивідуалізації, суб'єктності, системності, проблемності, цілісності й наступності, академічної свободи та академічної доброчесності, інтеграції з ринком праці, з урахуванням особистісно орієнтованого, діяльнісного, компетентнісного, індивідуально-творчого та праксеологічного підходів, із застосуванням інноваційних та інтерактивних технологій навчання.</p> <p>Форми навчання: аудиторні (лекції, семінарські, практичні заняття, тренінги, самостійна робота, лабораторні роботи, індивідуальні заняття, групова проектна робота), позааудиторні (наставництво, консультації, підготовка і захист кваліфікаційної роботи; виробнича (педагогічна) асистентська практика; здійснення індивідуальної науково-дослідної діяльності, гурткова робота й робота у проблемних групах).</p> <p><b>Методи навчання:</b> практичні, практико-теоретичні, наочні, пояснювально-ілюстративні, проблемно-пошукові, діалогічні, дослідницькі, інтерактивні (вебінари, тренінги, презентації, дистанційні освітні технології), навчально-ігрові технології.</p> <p>Інструменти та обладнання: інформаційно-комунікаційні системи, комп'ютеризовано-технічне обладнання, програмне забезпечення відповідно до спеціалізації.</p>
-----------------------------------	--

Оцінювання	<p>Оцінювання навчальних досягнень студентів здійснюється за системою ЄКТС та національною шкалою оцінювання. Накопичувальна бально-рейтингова система, що передбачає оцінювання за всі види аудиторної та позааудиторної навчальної діяльності, спрямовані на опанування навчального навантаження з освітньої програми.</p> <p><b>Види контролю:</b> поточний, тематичний, періодичний, підсумковий, самоконтроль.</p> <p>Форми контролю: усне та письмове опитування, тестові завдання, презентації, есе, індивідуально-аналітичні завдання, захист науково-прикладних проєктів, звіти з практики, захист кваліфікаційної роботи тощо відповідно до внутрішньої системи забезпечення якості освіти.</p> <p>Освітньо-професійною програмою передбачено як формативне оцінювання (письмове і усне коментування, оцінювання викладачем результатів навчальної діяльності студентів), самооцінювання та взаємне оцінювання студентів (залучення студентів до самооцінювання та оцінювання роботи один одного), а також оцінювання.</p> <p>Підсумкова атестація – захист кваліфікаційної роботи.</p>
<b>6 – Програмні компетентності</b>	
Інтегральна компетентність	<p><b>ІК.</b> Здатність розв'язувати проблеми, задачі дослідницького та/або інноваційного характеру у сфері освітніх, педагогічних наук.</p>
Загальні компетентності (ЗК)	<p><b>ЗК1.</b> Здатність до абстрактного мислення, аналізу і синтезу.</p> <p><b>ЗК2.</b> Здатність до пошуку, оброблення та аналізу інформації з різних джерел.</p> <p><b>ЗК3.</b> Здатність застосовувати знання у практичних ситуаціях.</p> <p><b>ЗК4.</b> Здатність вчитися і оволодівати сучасними знаннями.</p> <p><b>ЗК5.</b> Здатність до адаптації та дії в новій ситуації.</p> <p><b>ЗК6.</b> Здатність виявляти, ставити та розв'язувати проблеми.</p> <p><b>ЗК7.</b> Здатність до міжособистісної взаємодії.</p> <p><b>ЗК8.</b> Здатність діяти соціально відповідально і свідомо.</p> <p><b>ЗК9.</b> Здатність працювати в міжнародному контексті.</p> <p><b>ЗК10.</b> Здатність проводити дослідження на відповідному рівні.</p>
Фахові компетентності спеціальності (СК)	<p><b>СК1.</b> Здатність проєктувати і досліджувати освітні системи.</p> <p><b>СК2.</b> Здатність застосовувати та розробляти нові підходи до вирішення задач дослідницького та/або інноваційного характеру в сфері освіти й педагогіки.</p> <p><b>СК3.</b> Здатність враховувати різноманітність, індивідуальні особливості студентів у плануванні та реалізації освітнього процесу в закладі освіти.</p> <p><b>СК4.</b> Здатність здійснювати експертизу та надавати консультації з питань освітньої політики та інновацій в освіті.</p>



	<p><b>СК5.</b> Здатність розробляти і реалізовувати нові освітні інструменти, проекти та інтегрувати їх в освітнє середовище закладу освіти.</p> <p><b>СК6.</b> Здатність управляти стратегічним розвитком команди в педагогічній, науково-педагогічній та науковій діяльності.</p> <p><b>СК7.</b> Критичне осмислення проблем у сфері освіти, педагогіки й на межі галузей знань.</p> <p><b>СК8.</b> Здатність інтегрувати знання у сфері освіти/педагогіки та розв'язувати складні задачі у мультидисциплінарних та міждисциплінарних контекстах.</p> <p><b>СК9.</b> Здатність до використання сучасних інформаційнокомунікаційних та цифрових технологій в освітній та дослідницькій діяльності.</p> <p><b>СК10.</b> Здатність здійснювати освітній процес у закладі вищої освіти з урахуванням регіональних потреб та особливостей.</p>
<b>7 – Програмні результати навчання</b>	
<p><b>Програмні результати навчання</b></p>	<p><b>ПРН1.</b> Знати на рівні новітніх досягнень концепції розвитку освіти і педагогіки, методологію відповідних досліджень.</p> <p><b>ПРН2.</b> Використовувати сучасні цифрові технології і ресурси у професійній, інноваційній та дослідницькій діяльності.</p> <p><b>ПРН3.</b> Формувати педагогічно доцільну партнерську міжособистісну взаємодію, здійснювати ділову комунікацію, зрозуміло і недвозначно доносити власні міркування, висновки та аргументацію з питань освіти і педагогіки до фахівців і широкого загалу, вести проблемно-тематичну дискусію.</p> <p><b>ПРН4.</b> Вільно спілкуватися державною та іноземною мовами усно і письмово для обговорення результатів освітньої, професійної діяльності, презентації наукових досліджень та інноваційних проєктів.</p> <p><b>ПРН5.</b> Організувати освітній процес на основі студентоцентрованого, компетентнісного, контекстного підходів та сучасних досягнень освітніх, педагогічних наук, управляти навчально-пізнавальною діяльністю, об'єктивно оцінювати результати навчання здобувачів освіти.</p> <p><b>ПРН6.</b> Розробляти та реалізовувати інноваційні й дослідницькі проєкти у сфері освіти/педагогіки та міждисциплінарного рівня із дотриманням правових, соціальних, економічних, етичних норм.</p> <p><b>ПРН7.</b> Створювати відкрите освітньо-наукове середовище, сприятливе для здобувачів освіти та спрямоване на забезпечення результатів навчання.</p> <p><b>ПРН8.</b> Розробляти і викладати освітні курси в закладах вищої освіти, використовуючи методики, інструменти і технології, необхідні для досягнення поставлених цілей.</p> <p><b>ПРН9.</b> Здійснювати пошук необхідної інформації з освітніх/педагогічних наук у друкованих, електронних та інших джерелах, аналізувати, систематизувати її, оцінюючи достовірність та релевантність.</p>

	<p><b>ПРН10.</b> Приймати ефективні, відповідальні рішення з питань управління в сфері освіти/педагогіки, зокрема у нових або незнайомих середовищах, за наявності багатьох критеріїв та неповної або обмеженої інформації.</p> <p><b>ПРН11.</b> Здійснювати консультативну діяльність у сфері освітніх, педагогічних наук.</p> <p><b>ПРН12.</b> Організовувати та забезпечувати освітній процес у закладі вищої освіти з урахуванням регіональних потреб та особливостей.</p>
--	--

## VII. Форми атестації здобувачів вищої освіти

<b>Форми атестації здобувачів вищої освіти</b>	Атестація здійснюється у формі публічного захисту кваліфікаційної роботи.
<b>Вимоги до кваліфікаційної роботи</b>	<p>Кваліфікаційна робота передбачає самостійне розв'язання складної задачі у сфері освітніх, педагогічних наук, що потребує проведення досліджень та/або здійснення інновацій, характеризується невизначеністю умов і вимог.</p> <p>Кваліфікаційна робота не повинна містити академічного плагіату, фабрикації, фальсифікації.</p> <p>Кваліфікаційна робота має бути розміщена на офіційному сайті або в репозиторії закладу вищої освіти.</p>
<b>8 – Ресурсне забезпечення реалізації програми</b>	
<b>Кадрове забезпечення</b>	<p>Реалізацію програми забезпечує кадровий склад, фахівці якого мають відповідну освіту. До реалізації програми залучаються науково-педагогічні працівники з науковими ступенями та вченими званнями, а також висококваліфіковані спеціалісти, які мають відповідну фахову підготовку або досвід роботи, а також виявляють професійну активність у галузі, що підтверджується статтями, монографіями, навчально-методичними матеріалами. З метою підвищення фахового рівня всі науково-педагогічні працівники один раз на п'ять років проходять стажування.</p> <p>Практико-орієнтований характер освітньо-професійної програми передбачає широку участь фахівців-практиків, що відповідають профілю та спеціалізації програми, що підсилює зв'язок теоретичної та практичної підготовки.</p>

<p><b>Матеріально-технічне забезпечення</b></p>	<p>Наявна матеріально-технічна база відповідає ліцензійним умовам і дозволяє забезпечити успішну організацію освітнього процесу за освітньо-професійною програмою Педагогіка вищої школи другого рівня вищої освіти за спеціальністю 011 Освітні, педагогічні науки галузі знань 01 Освіта/Педагогіка. В освітньому процесі використовуються: навчальні приміщення для проведення лекційних та практичних занять, аудиторії, оснащені сучасним мультимедійним обладнанням, методичний кабінет кафедри менеджменту освіти та педагогіки вищої школи, де акумулюється наукова та навчальна література, необхідна для самостійної роботи студентів, науково-дослідна лабораторія Інноваційних освітніх технологій, спеціалізовані комп'ютерні класи з необхідним програмним забезпеченням, бібліотека, читальний зал. Студенти мають необмежений відкритий доступ до Інтернет-мережі. Навчальний процес забезпечується обладнанням та матеріалами у відповідності до вимог навчальних планів і програм навчальних дисциплін, що створює умови для ефективної пізнавальної діяльності здобувачів вищої освіти та набуття ними загальних та фахових компетентностей.</p> <p>Наявна вся необхідна соціально-побутова інфраструктура (гуртожитки, їдальня, пандуси, актовий зал, спорткомплекс, стадіон, медпункт, психологічна служба), що відповідає ліцензійним вимогам</p>
<p><b>Інформаційне та навчально-методичне забезпечення</b></p>	<p>Освітній процес забезпечений робочими програмами навчальних дисциплін, підручниками, посібниками, довідниками, словниками, навчально-методичними матеріалами, а також фаховими періодичними виданнями за профілем підготовки студентів.</p> <p>Навчально-методичне забезпечення дисциплін включає: пакети контрольних завдань для оцінювання рівня знань студентів; методичні вказівки та рекомендації щодо виконання практичних завдань; зразки їх виконання (за потреби); дидактичні матеріали для організації самостійної роботи студентів; методичні вказівки щодо виконання курсових робіт; комп'ютерні презентації (за потреби); ілюстративні матеріали (за потреби) тощо.</p> <p>Додатково використовуються авторські розробки (методичні рекомендації, посібники) викладачів кафедри, електронні навчальні курси з можливістю дистанційного навчання.</p> <p>Впроваджена система дистанційного навчання Moodle. Забезпечений доступ до матеріалів електронного репозитарію університету. Офіційний веб-сайт (<a href="https://sspu.edu.ua">https://sspu.edu.ua</a>) містить інформацію про освітні програми, перелік дисциплін даної спеціальності, навчальну, наукову й виховну діяльність, структурні підрозділи, правила прийому, контакти, розклад консультацій викладачів кафедри тощо. Здобувачам вищої освіти забезпечений вільний та зручний постійний доступ до робочих програм та інших навчально-методичних матеріалів навчальних дисциплін, а також до електронних інформаційних ресурсів у бібліотеці університету.</p>

**9 – Академічна мобільність**

<b>Національна кредитна мобільність</b>	Можлива, індивідуальна, за бажанням студента на основі договорів між СумДПУ імені А.С. Макаренка та вітчизняними закладами-партнерами вищої освіти. Підготовка бакалаврів за кредитно-трансферною системою. Обсяг одного кредиту 30 годин.
<b>Міжнародна кредитна мобільність</b>	Право здобувачів вищої освіти на міжнародну академічну мобільність може бути реалізоване: 1) на підставі участі у програмах міжнародної мобільності відповідно до укладених угод; 2) з власної ініціативи, підтриманої адміністрацією закладу вищої освіти на основі індивідуальних запрошень та інших механізмів.
<b>Навчання іноземних здобувачів вищої освіти</b>	Підготовка іноземних громадян здійснюється відповідно до чинного законодавства України.

## 2.1. Структурно-логічна схема ОПП

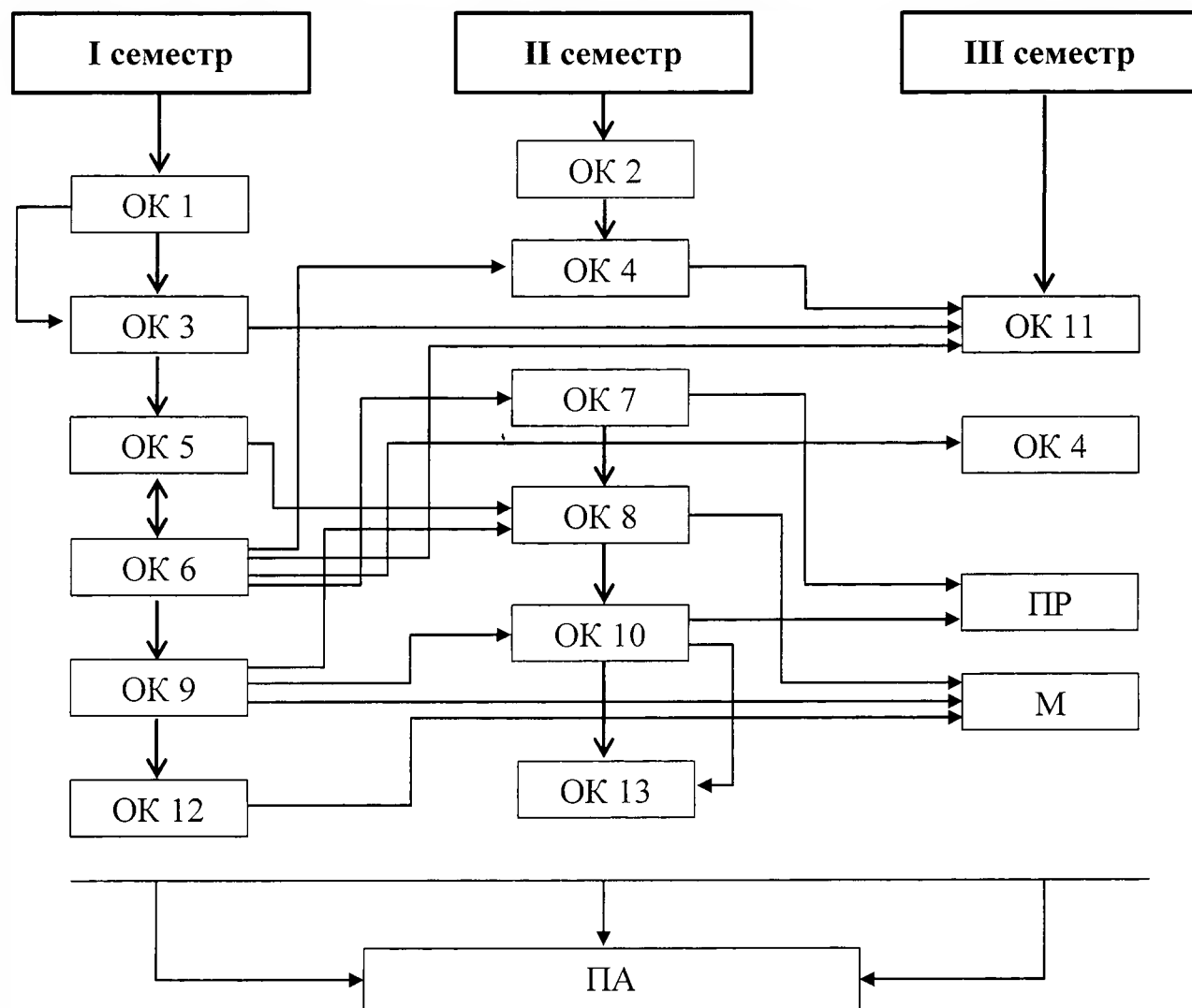

### **3. Форма атестації здобувачів вищої освіти**

Атестація випускників Освітньо-професійної програми Педагогіка вищої школи другого (магістерського) рівня вищої освіти за спеціальністю 011 Освітні, педагогічні науки галузі знань 01 Освіта/Педагогіка проводиться у формі захисту кваліфікаційної роботи та завершується видачею документу встановленого зразка про присудження ступеня магістра із присвоєнням кваліфікації: Магістр освітніх, педагогічних наук.

Атестація здійснюється відкрито і публічно.

## Перелік компонент освітньо-професійної програми та їх логічна послідовність

### 2.1. Перелік компонент ОП

Код н/д	Компоненти освітньої програми (навчальні дисципліни, курсові проекти (роботи), практики, кваліфікаційна робота)	Кількість кредитів	Форма підсумк. контролю
1	2	3	4
<b>Обов'язкові компоненти ОП</b>			
1. Цикл загальної підготовки			
ОК 1.01	Філософія освіти	3	залік
ОК 1.02	Іноземна мова за професійним спрямуванням	3	залік
ОК 1.03	Інформаційні технології в освіті	3	залік
2. Цикл професійної підготовки			
ОК 2.04	Теорія і практика вищої освіти в Україні	4	залік
ОК 2.05	Педагогічна психологія	3	залік
ОК 2.06	Педагогіка вищої школи	3	залік
ОК 2.07	Методика викладання у вищій школі	3	екзамен
ОК 2.08	Моделювання діяльності та професійної підготовки фахівця	4	екзамен
ОК 2.09	Системний підхід у вищій освіті	4	екзамен
ОК 2.10	Освітні технології у вищій школі	4	залік
ОК 2.11	Педагогічний контроль у системі освіти	3	залік
ОК 2.12	Методологія та логіка наукових досліджень	4	екзамен
ОК 2.13	Теорія та менеджмент організації	4	залік
<b>Загальний обсяг обов'язкових компонент:</b>		<b>36 (1080)</b>	
<b>2. Навчальні дисципліни за вибором студента</b>			
ВБ	Вибір із загального переліку дисциплін	23	(690 годин)
<b>Всього за циклом:</b>		<b>23 (690 годин)</b>	
<b>Загальний обсяг вибіркового компонент:</b>		<b>23 (690 годин)</b>	
<b>1. Практична підготовка</b>			
ПШ	Виробнича педагогічна (асистентська) практика	10	Залік
<b>Всього за циклом:</b>		<b>10 (300 годин)</b>	
<b>Підсумкова атестація</b>			
М	Підготовка кваліфікаційної роботи	10	
ПА	Захист кваліфікаційної роботи	2	
<b>Загальний обсяг:</b>		<b>12 (360 годин)</b>	
<b>Загальний обсяг практичної підготовки:</b>		<b>21 (630 годин)</b>	
<b>ЗАГАЛЬНИЙ ОБСЯГ ОСВІТНЬОЇ ПРОГРАМИ:</b>		<b>90 (2700 годин)</b>	

## 2.1. Структурно-логічна схема ОПП

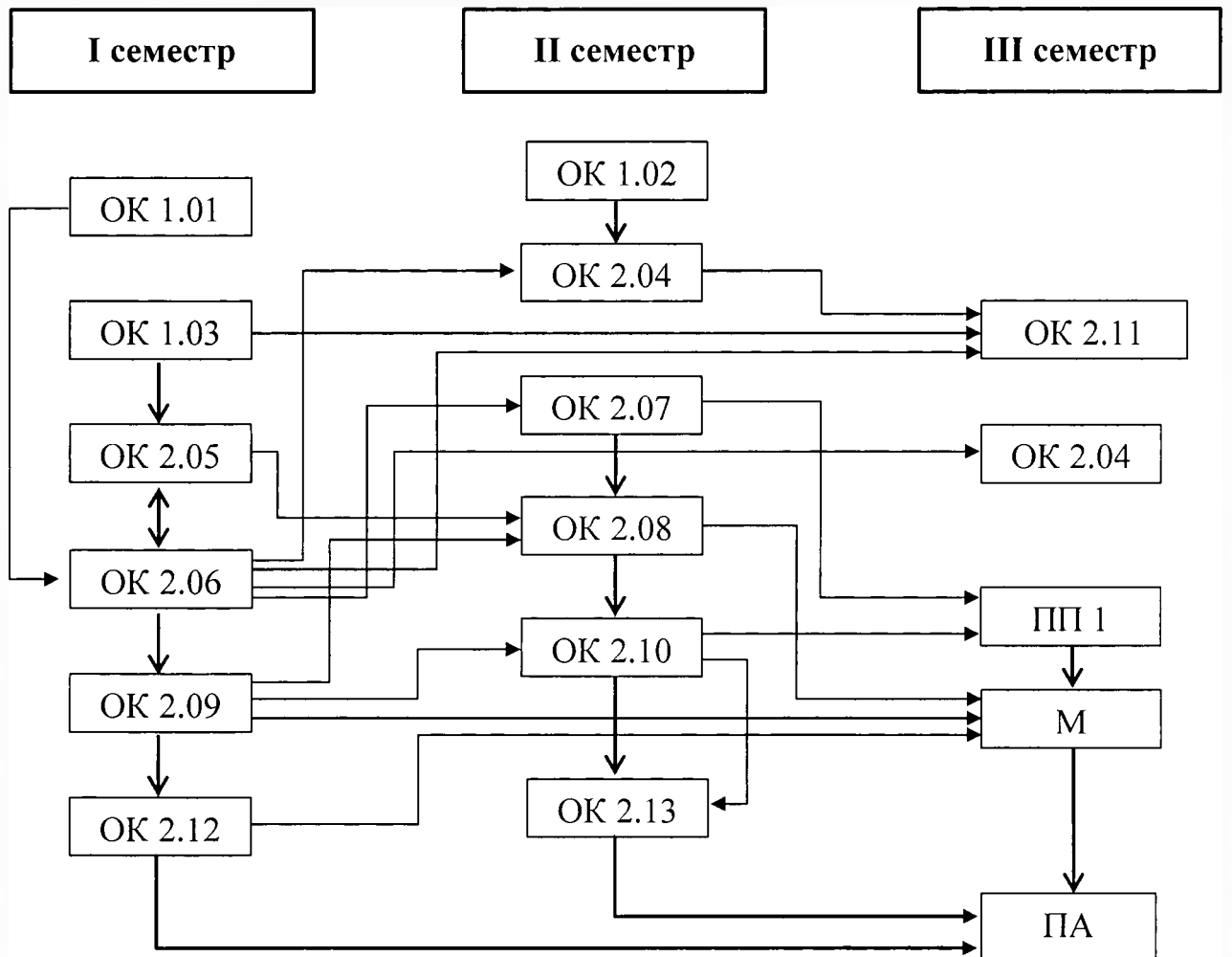



**4. Матриця відповідності програмних компетентностей  
компонентам освітньої програми**

	ОК 1.01	ОК 1.02	ОК 1.03	ОК 1.04	ОК 1.05	ОК 1.06	ОК 1.07	ОК 1.08	ОК 1.09	ОК 1.10	ОК 1.11	ОК 1.12	ОК 1.13	ППП	М	ПА
ІК	+	+	+	+	+	+	+	+	+	+	+	+	+	+	+	+
ЗК 1	+				+			+			+	+		+	+	+
ЗК 2	+		+	+		+	+	+	+	+		+	+	+	+	+
ЗК 3	+	+	+	+		+	+		+	+	+		+	+	+	+
ЗК 4	+			+		+			+	+		+	+	+	+	+
ЗК 5			+		+		+				+		+	+		+
ЗК 6					+		+	+	+	+	+	+	+	+	+	+
ЗК 7		+			+						+		+	+		+
ЗК 8	+			+	+			+						+		+
ЗК 9		+		+		+		+		+		+		+		+
ЗК 10		+	+			+	+		+	+	+	+		+	+	+
СК 1	+					+		+		+		+			+	+
СК 2	+	+		+		+	+	+		+		+		+	+	+
СК 3	+			+	+		+							+		+





Гарант програми



Корж-Усенко Л. В. - доктор педагогічних наук, доцент, доцент кафедри менеджменту освіти та педагогіки вищої школи.