

**МІНІСТЕРСТВО ОСВІТИ І НАУКИ УКРАЇНИ**  
**СУМСЬКИЙ ДЕРЖАВНИЙ ПЕДАГОГІЧНИЙ УНІВЕРСИТЕТ**  
**імені А.С. МАКАРЕНКА**

**Проект**

**ОСВІТНЬО-ПРОФЕСІЙНА ПРОГРАМА**

**«Фізична культура і спорт»**

**другого (магістерського) рівня освіти**  
**за спеціальністю 017 Фізична культура і спорт**  
**галузі знань 01 Освіта/Педагогіка**

**ЗАТВЕРДЖЕНО**

**Вченою радою університету**

**від " \_\_ " \_\_\_\_\_ 20\_\_ року, протокол № \_\_**

**Освітня програма вводиться в дію з**

**\_\_\_\_\_ 20\_\_ р.**

**Ректор \_\_\_\_\_**

**(наказ № \_\_ від " \_\_ " \_\_\_\_\_ 2020 р.)**

**Суми - 2020**

## ЛИСТ ПОГОДЖЕННЯ

### освітньо-професійної програми «Фізична культура і спорт»

підготовки здобувачів другого (магістерського) рівня освіти

за спеціальністю 017 Фізична культура і спорт

галузі знань 01 Освіта/Педагогіка

Освітньо-професійна програма розглянута на засіданні кафедри теорії та методики спорту

Протокол № \_\_ від «\_\_» \_\_\_\_\_ 2020 р.

Завідувач кафедри \_\_\_\_\_ (Гончаренко В.І.)

«\_\_\_\_\_» \_\_\_\_\_ 2020 р.

Ухвалено науково-методичною комісією Навчально-наукового інституту фізичної культури

Протокол № \_\_\_\_\_ від «\_\_» \_\_\_\_\_ 2020 р.

Голова НМК НН інституту фізичної культури \_\_\_\_\_ (Мороз Л. В.)

Перший проректор \_\_\_\_\_ (Пшенична Л.В.)

Керівник центру забезпечення якості вищої освіти \_\_\_\_\_ (Ячменик М.М.)

## ПЕРЕДМОВА

Освітньо-професійна програма другого (магістерського) рівня вищої освіти, галузі знань 01 Освіта/Педагогіка, спеціальності 017 Фізична культура і спорт розроблена робочою групою кафедри теорії та методики спорту Сумського державного педагогічного університету імені А.С. Макаренка і є нормативним документом, який регламентує нормативні, компетентнісні, кваліфікаційні, організаційні, навчальні та методичні вимоги у підготовці магістрів. Освітньо-професійна програма заснована на компетентнісному підході підготовки магістра у галузі знань 01 Освіта/ Педагогіка 017 Фізична культура і спорт.

Розроблено робочою групою у складі:

**1. Міщенко Олександр Володимирович** – кандидат наук з фізичного виховання та спорту, доцент кафедри теорії та методики спорту Сумського державного педагогічного університету імені А.С. Макаренка.

**2. Гончаренко Володимир Іванович** – кандидат наук з фізичного виховання та спорту, професор, завідувач кафедри теорії та методики спорту Сумського державного педагогічного університету імені А.С. Макаренка.

**3. Ратов Анатолій Максимович** – кандидат наук з фізичного виховання та спорту, доцент кафедри теорії та методики спорту Сумського державного педагогічного університету імені А.С. Макаренка.

**4. Лапицький Віталій Олександрович** – доцент кафедри теорії та методики спорту Сумського державного педагогічного університету імені А.С. Макаренка, Заслужений тренер України.

**5. Жаботинський Роман Володимирович** – директор комунального закладу Сумської обласної ради «Сумський обласний центр фізичного здоров'я населення «Спорт для всіх»».

**6. Чикірнєєв Антон** – магістрант 953 групи спеціальності 017 Фізична культура і спорт Сумського державного педагогічного університету імені А.С. Макаренка.

**Профіль освітньо-професійної програми  
зі спеціальності 017 фізична культура і спорт**

<b>1 - Загальна інформація</b>	
<b>Повна назва вищого навчального закладу та структурного підрозділу</b>	Сумський державний педагогічний університет імені А.С.Макаренка Навчально-науковий інститут фізичної культури, кафедра теорії та методики спорту
<b>Ступінь вищої освіти та назва кваліфікації мовою оригіналу</b>	Магістр Магістр фізичної культури і спорту. Викладач фізичної культури і спорту. Тренер з виду спорту
<b>Офіційна назва освітньої програми</b>	Освітньо-професійна програма «Фізична культура і спорт»
<b>Тип диплому та обсяг освітньої програми</b>	Диплом магістра, одиничний, 90 кредитів ЄКТС, термін навчання 1 рік 4 місяці
<b>Наявність акредитації</b>	Відсутня
<b>Цикл/рівень</b>	FQ-EHEA – другий; EQF-LLL – 7 рівень; НРК – 7 рівень
<b>Передумови</b>	Наявність ступеня вищої освіти бакалавра або освітньо-кваліфікаційного рівня спеціаліста.
<b>Мови викладання</b>	Українська
<b>Термін освітньої програми</b>	З 1 вересня 2020 року
<b>Інтернет-адреса постійного розміщення опису освітньої програми</b>	<a href="https://sspu.edu.ua/universytet/edusci/osvitni-prohramy">https://sspu.edu.ua/universytet/edusci/osvitni-prohramy</a>
<b>2 - Мета освітньо-професійної програми</b>	
Підготовка висококваліфікованих фахівців з фізичної культури і спорту, здатних, на основі здобутих фундаментальних теоретичних і практичних знань і вмінь, сформованих загальних і фахових компетентностей, аналізувати і розв'язувати проблеми у сфері фізичної культури і спорту, здійснювати дослідницьку і викладацьку діяльність, застосовувати сучасні технології у професійній діяльності у різних закладах спортивного типу, реалізовувати ідеї саморозвитку та безперервної самоосвіти.	
<b>3 - Характеристика освітньої програми</b>	

<p><b>Предметна область(галузь знань, спеціальність, спеціалізація (за наявності))</b></p>	<p><b>Галузь знань 01 Освіта/Педагогіка</b>  <b>Спеціальність 017 Фізична культура і спорт</b>  Об'єкти вивчення та діяльності: Сфера фізичної культури і спорту.  Цілі навчання: підготовка фахівців, здатних виявляти, аналізувати та ефективно розв'язувати складні спеціалізовані завдання і практичні проблеми інноваційного та наукового характеру у сфері фізичної культури і спорту.  Теоретичний зміст предметної області: поняття, категорії, концепції розвитку освіти, наукові теорії функціонування та розвитку сфери фізичної культури і спорту.  Методи, методики та технології: загальнонаукові методи дослідження; методи та методики наукових досліджень з проблем фізичної культури і спорту; технології розв'язання теоретичних та практичних завдань з окремих напрямів фізичної культури і спорту.  Інструменти та обладнання: сучасні прилади та устаткування для наукових досліджень; ІТ-технології та відповідні комп'ютерні засоби.</p>
<p><b>Орієнтація освітньої програми</b></p>	<p>Освітньо-професійна програма орієнтована на здобуття фахових компетентностей для успішної реалізації професійної діяльності викладача фізичної культури і спорту, тренера з виду спорту.</p>
<p><b>Основний фокус освітньо-професійної програми та спеціалізації</b></p>	<p>Підготовка кваліфікованих фахівців з метою посилення кадрового потенціалу у галузі фізичної культури і спорту, здатних до професійної, педагогічної, організаційно-управлінської, науково-дослідної діяльності. Акцент програми робиться на залучення магістрів на місцевому, регіональному, національному рівнях.  Ключові слова: освіта, фізична культура, спорт, наукові дослідження, спортивна підготовка, технології, управління, професійна підготовка.</p>
<p><b>Особливості програми</b></p>	<p>Особливістю програми є спрямованість на формування здатності застосовувати сучасні технології і методики у професійній діяльності.  Програмою передбачена виробнича практика: тренерська у спортивних закладах різного типу, що дає можливість розширити межі професійної орієнтації здобувачів, і асистентська у ЗВО.  Різнопланова тематика кваліфікаційних робіт.</p>
<p><b>4 - Придатність випускників до працевлаштування та подальшого</b></p>	

<b>навчання</b>	
Придатність до працевлаштування	<p>Після закінчення навчання випускник здатен виконувати зазначену в ДК 003:2010 професійну роботу і може займати відповідну первинну посаду:</p> <p>2310.2 – Викладач університету та закладу вищої освіти</p> <p>2310.2 – Асистент</p> <p>24370.85 – Голова клубу (спортивного)</p> <p>21581.85 – Директор навчального (навчально-тренувального) центру</p> <p>1210.1.85 – Директор школи (вищої спортивної майстерності, спеціалізованої дитячо-юнацької, спортивно-технічної і т. ін.)</p> <p>1143.4 – Державний тренер з виду спорту (збірної)</p> <p>1143.4 – Генеральний секретар федерації з виду спорту</p> <p>1143.4 – Президент федерації виду спорту</p> <p>1143.4 – Віце-президент федерації виду спорту</p> <p>3431 – Відповідальний секретар федерації виду спорту</p> <p>1229.6 – Начальник (завідувач) тренажерного комплексу (залу)</p> <p>1229.6 – Начальник команди з виду спорту (збірної, клубної)</p> <p>21839.85 – Завідувач бази спортивної</p> <p>22009 – Завідувач майданчика (астрономічного, інструментального, спортивного та ін.)</p> <p>3475 – Тренер з виду спорту (федерації, збірної чи клубної команди, спортивної школи і т. ін.)</p> <p>3475 – Тренер-викладач з виду спорту (спортивної школи, секції)</p> <p>3475 – Фітнес-тренер</p> <p>2351.2 – Методист з фізичної культури</p> <p>3475 – Інструктор-методист спортивної школи; 3475 – Інструктор-методист тренажерного комплексу (залу)</p> <p>3475 – Інструктор-методист з фізичної культури та спорту</p> <p>2359.2 – Інструктор навчально-тренувального центру</p>
<b>Подальше навчання</b>	<p>Можливість навчання за програмами: 9 рівня НРК, третього циклу FQ-EHEA та 8 рівня EQF-LLL. Набуття часткових кваліфікацій за іншими спеціальностями у системі післядипломної освіти.</p>

<b>Викладання та навчання</b>	Викладання здійснюється з використанням як традиційних, так і інноваційних методів та інтерактивних технологій. Навчання студентоцентроване та проблемно-орієнтоване, через науково-педагогічну практику, самонавчання та дистанційне навчання на платформі Moodle. Основні види занять: лекції, семінари, практичні заняття, самостійна робота, консультації.
<b>Оцінювання</b>	Екзамени, заліки, опитування в усній та письмовій формі; тестовий контроль; захист звітів з практик; атестація (захист кваліфікаційної роботи та кваліфікаційний екзамен з фаху). Оцінювання навчальних досягнень студентів здійснюється за національною шкалою та шкалою ECTS та проводиться відповідно до встановлених в університеті вимог забезпечення якості освіти.
<b>6 — Програмні компетентності</b>	
<b>Інтегральна компетентність</b>	Здатність аналізувати і вирішувати складні завдання і проблемні ситуації під час професійної діяльності у сфері фізичної культури і спорту або у процесі навчання, що передбачає проведення досліджень та/або здійснення інновацій та характеризується невизначеністю умов і вимог.
<b>Загальні компетентності (ЗК)</b>	<p><b>ЗК 1.</b> Здатність до пошуку, оброблення та аналізу інформації з різних джерел, оцінювання й синтезу нових ідей.</p> <p><b>ЗК 2.</b> Здатність виявляти та вирішувати проблемні питання, адаптуватися до дій в нестандартних ситуаціях.</p> <p><b>ЗК 3.</b> Здатність спілкуватися з представниками інших професійних груп різного рівня.</p> <p><b>ЗК 4.</b> Здатність мотивувати людей до досягнення спільної мети</p> <p><b>ЗК 5.</b> Здатність до безперервної самоосвіти та саморозвитку, до освоєння нових сфер освітньої діяльності.</p> <p><b>ЗК 6.</b> Здатність використовувати комунікаційні й інформаційні технології.</p> <p><b>ЗК 8.</b> Здатність оцінювати та забезпечувати якість освітньої, науково-дослідної, організаційно-управлінської та просвітницької діяльності в галузі освіта (фізична культура і спорт).</p> <p><b>ЗК 9.</b> Здатність діяти соціально відповідально та свідомо.</p> <p><b>ЗК 10.</b> Здатність розробляти та управляти проектами.</p>

<p><b>Фахові компетентності спеціальності (ФК)</b></p>	<p><b>ФК 1.</b> Здатність аналізувати актуальні проблеми у сфері фізичної культури і спорту.</p> <p><b>ФК 2.</b> Здатність до розуміння наукових теорій та концепцій, використання сучасних засобів і методів, технологічних рішень, необхідних для розв'язання задач у сфері фізичної культури і спорту.</p> <p><b>ФК 3.</b> Здатність вирішувати нестандартні ситуації і професійні проблеми в системі забезпечення підготовки спортсменів та викладацькій діяльності.</p> <p><b>ФК 4.</b> Здатність проектувати, організовувати та аналізувати науково-педагогічну діяльність з дисциплін предметної області у закладах вищої освіти.</p> <p><b>ФК 5.</b> Здатність реалізувати комунікативні наміри професійної спрямованості в іншомовному середовищі.</p> <p><b>ФК 6.</b> Здатність до аналізу, узагальнення і використання передового досвіду з сучасного менеджменту для вирішення професійних завдань у різних суб'єктах сфери фізичної культури і спорту.</p> <p><b>ФК 7.</b> Здатність організовувати індивідуальну та колективну роботу з просвітницької та освітньої діяльності для різних груп населення у сфері фізичної культури і спорту.</p> <p><b>ФК 8.</b> Здатність до самоосвіти, самовдосконалення та саморефлексії для успішної професіоналізації у сфері фізичної культури і спорту.</p> <p><b>ФК 9.</b> Здатність вільно оперувати сучасними технологіями спортивної підготовки, розробляти тренувальні програми і плани для спортсменів різної кваліфікації.</p> <p><b>ФК 10.</b> Здатність планувати, організовувати та здійснювати самостійні наукові дослідження з проблем фізичної культури і спорту, визначати перспективи подальших наукових пошуків.</p> <p><b>ФК 11.</b> Здатність до впровадження результатів наукових досліджень у практичну діяльність.</p> <p><b>ФК 12.</b> Володіння високим рівнем знань з відбору і прогнозування у сфері фізичної культури і спорту</p> <p><b>ФК 13.</b> Володіння навичками використання інформаційних технологій для вирішення експериментальних і практичних завдань у галузі фізичної культури і спорту.</p>
<p align="center"><b>7 – Програмні результати навчання</b></p>	
<p><b>ПРН 1.</b> Визначати та аналізувати особливості, умови функціонування, протиріччя, перспективні напрями розвитку сучасної сфери фізичної культури</p>	



і спорту.

**ПРН 2.** Прогнозувати ситуацію, оцінювати ризики та враховувати різні види відповідальності при виборі шляхів вирішення практичних завдань професійної діяльності.

**ПРН 3.** Узагальнювати та впроваджувати сучасні наукові методики та інноваційні (інформаційні) технології в практичну професійну діяльність.

**ПРН 4.** Вміти упорядковувати нормативні документи, методичні та інформаційні матеріали для здійснення професійної діяльності у сфері фізичної культури і спорту.

**ПРН 5.** Виявляти та критично осмислювати актуальні проблеми функціонування та розвитку сучасних закладів вищої освіти та спортивних організацій різного типу.

**ПРН 6.** Дискутувати з проблематики сфери фізичної культури і спорту, аргументувати власну точку зору з використанням сучасних наукових досягнень.

**ПРН 7.** Демонструвати вміння міжособистісної комунікації, працювати в колективі, відстоювати власну позицію та впливати на поведінку людини у різних суб'єктах сфери фізичної культури і спорту.

**ПРН 8.** Використовувати сучасні методи самоосвіти, самовдосконалення та саморефлексії.

**ПРН 9.** Використовувати іншомовний професійний матеріал з фізичної культури і спорту у різних формах комунікації.

**ПРН 10.** Демонструвати знання нормативно-правової бази науково-педагогічної діяльності у закладах вищої освіти; володіти методиками викладання фахових дисциплін у закладах вищої освіти.

**ПРН 11.** Розуміти та дотримуватися принципів академічної доброчесності та дослідницької етики, не допускати їх порушення під час навчання та наукової роботи.

**ПРН 12.** Застосовувати знання з відбору і прогнозування у галузі фізичної культури і спорту.

**ПРН 13.** Застосувати спеціалізовані сучасні методи наукових досліджень в процесі професійної діяльності і обґрунтовувати їх переваги та недоліки.

**ПРН 14.** Вміти формувати понятійний апарат наукового дослідження, планувати й проводити педагогічний експеримент із використанням сучасних засобів і методів, статистично опрацьовувати отримані результати і готувати результати наукової роботи до оприлюднення.

**ПРН 15.** Застосовувати у професійній діяльності сучасний понятійний апарат, наукові концепції, теорії та технології для пояснення практичних ситуацій та вирішення конкретних практичних завдань.

**ПРН 16.** Пояснювати мету, завдання, принципи і основні компоненти спортивної підготовки, особливості організації змагальної діяльності, структуру тренувального процесу, основи відбору і прогнозування у підготовці спортсменів; визначати засоби стимулювання працездатності та відновлювальних процесів.

**ПРН 17.** Розробляти (самостійно або у складі групи) та організувати

реалізацію проєктів, спрямованих на розв'язання проблем інноваційного та підприємницького характеру у сфері фізичної культури і спорту.

### **8 - Ресурсне забезпечення реалізації програми**

Кадрове забезпечення	Реалізація програми забезпечується науково-педагогічними працівниками високої кваліфікації з науковими ступенями та вченими званнями, які мають великий досвід навчально-методичної, науково-дослідної, організаційної роботи та відповідають кадровим вимогам, що передбачені Ліцензійними умовами провадження освітньої діяльності у сфері вищої та післядипломної освіти для осіб з вищою освітою.
Матеріально-технічне забезпечення	Навчальні аудиторії корпусів, спеціалізовані лабораторії, 3 комп'ютерні класи, легкоатлетичний стадіон, спортивні майданчики, гімнастична зала, тренажерна зала, плавальний басейн, зали боротьби, лижна база. Наявність мультимедійного обладнання для використання у навчальних аудиторіях; приладів для діагностики функціонального стану спортсменів; тренажерне обладнання, технічні засоби навчання. Соціально-побутова інфраструктура: бібліотека, зокрема читальна зала; їдальня; актова зала; медичний пункт. Забезпеченість здобувачів вищої освіти гуртожитком.
Інформаційне та навчально-методичне забезпечення	Інформаційне та навчально-методичне забезпечення освітньої програми «Фізична культура і спорт» з підготовки фахівців зі спеціальності 017 Фізична культура і спорт відповідає ліцензійним вимогам, має змістовний контент, базується на сучасних інформаційно-комунікаційних технологіях.

### **9 - Академічна мобільність**

Національна кредитна мобільність	На основі двосторонніх договорів між Сумським державним педагогічним університетом імені А.С.Макаренка та закладами вищої освіти й науковими установами України.
Міжнародна кредитна мобільність	На основі двосторонніх договорів між Сумським державним педагогічним університетом імені А.С.Макаренка та зарубіжними навчальними закладами.
Навчання іноземних здобувачів вищої освіти	Навчання іноземних здобувачів вищої освіти здійснюється відповідно чинного законодавства України, освітніх стандартів, у межах ліцензованого обсягу спеціальності.

## 2. Перелік компонент освітньо-професійної програми та їх логічна послідовність

### 2.1. Перелік компонент ОПП

Код н/д	Компоненти освітньої програми (навчальні дисципліни, курсові проекти (роботи), практики, кваліфікаційна робота)	Кількість кредитів	Форма контролю
1	2	3	4
<b>Обов'язкові компоненти ОПП</b>			
ОК 1.	Філософія освіти	3	Залік
ОК 2.	Іноземна мова за професійним спрямуванням	3	Залік
ОК 3.	Інформаційні технології в освіті	3	Залік
ОК 4.	Теорія та методика спортивної підготовки	9	Екзамен
ОК 5.	Методика викладання спортивних дисциплін у ЗВО	3	Залік
ОК 6.	Теорія відбору і прогнозування	4	Екзамен
ОК 7.	Актуальні проблеми сучасного спортивного менеджменту	4	Екзамен
ОК 8.	Актуальні питання інноваційного розвитку освіти	3	Залік
ОК 9.	Психологія освіти	3	Екзамен
ОК 10.	Методологія та організація наукових досліджень	3	Залік
ОК 11.	Адаптація та резервні можливості спортсменів	5	Екзамен
ОК 12.	Теорія і методика спорту вищих досягнень	3	Залік
<b>Загальний обсяг обов'язкових компонент</b>		<b>46</b>	
<b>Вибіркові компоненти ОПП</b>			
<b>Загальний обсяг вибірових компонент</b>		<b>23</b>	
<b>Практична підготовка</b>			
ВП	Виробнича практика	<b>9</b>	залік
<b>Підсумкова атестація</b>			
	Підготовка до захисту кваліфікаційної роботи	<b>10</b>	
	Захист кваліфікаційної роботи	<b>2</b>	
<b>Загальний обсяг освітньої програми</b>		<b>90</b>	

## 2.2. Структурно-логічна схема ОПП

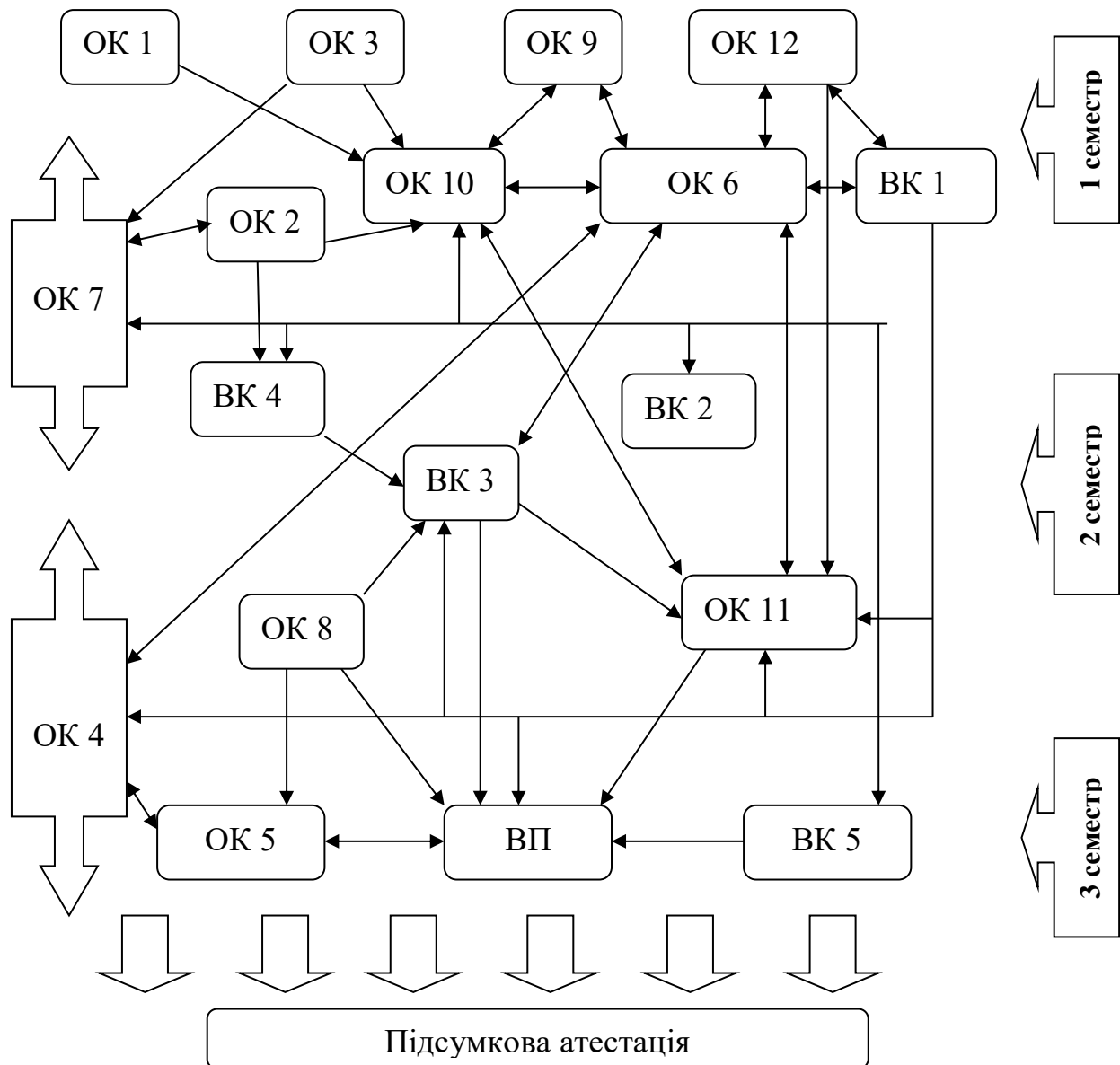

### 3. Форма атестації здобувачів вищої освіти.

Атестація здобувачів вищої освіти освітньо-професійної програми «Фізична культура і спорт» спеціальності 017 Фізична культура і спорт проводиться у формі захисту кваліфікаційної роботи й завершується видачею документів встановленого зразку про присудження їм ступеня магістр із присвоєнням кваліфікації: «Магістр фізичної культури і спорту, викладач фізичної культури і спорту, тренер з виду спорту». Атестація здійснюється відкрито і публічно.



**5. Матриця забезпечення програмних результатів навчання (ПРН)  
відповідними компонентами освітньо-професійної програми**

	<b>ОК 1</b>	<b>ОК 2</b>	<b>ОК 3</b>	<b>ОК 4</b>	<b>ОК 5</b>	<b>ОК 6</b>	<b>ОК 7</b>	<b>ОК 8</b>	<b>ОК 9</b>	<b>ОК 10</b>	<b>ОК 11</b>	<b>ОК 12</b>	<b>ВК 1</b>	<b>ВК 2</b>	<b>ВК 3</b>	<b>ВК 4</b>	<b>ВК 5</b>	<b>ВП</b>
<b>ПРН 1</b>				+	+	+	+					+	+	+	+	+	+	+
<b>ПРН 2</b>	+			+	+	+	+				+	+	+		+	+	+	+
<b>ПРН 3</b>			+	+						+		+	+				+	
<b>ПРН 4</b>			+	+	+		+			+		+				+		+
<b>ПРН 5</b>	+						+	+	+							+	+	+
<b>ПРН 6</b>	+			+	+				+			+			+		+	
<b>ПРН 7</b>									+								+	+
<b>ПРН 8</b>	+		+	+	+			+	+	+		+			+			+
<b>ПРН 9</b>		+	+											+			+	
<b>ПРН 10</b>					+			+		+								+
<b>ПРН 11</b>	+				+			+										+
<b>ПРН 12</b>				+		+					+	+	+		+			
<b>ПРН 13</b>																		
<b>ПРН 14</b>	+		+							+								
<b>ПРН 15</b>				+	+	+	+				+	+	+	+	+	+	+	+
<b>ПРН 16</b>				+		+					+	+	+		+			
<b>ПРН 17</b>							+							+		+	+	